

**CHERUBINI**  
tocco italiano dal 1947

# PLUG & PLAY SAFE EASY

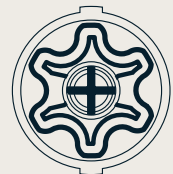

Der kompakte Motor für den zweiten Fluchtweg.



## Plug&Play Safe Easy

Der kompakte Motor  
für den zweiten Fluchtweg.



Die geringe Größe des Kopfes mit  
Nothandkurbelsystem ermöglicht  
die Montage auch auf engstem Raum.

- > **Drahtgebundener Rollladenmotor** mit elektronischem Endanschlag und Nothandkurbelsystem mit Übersetzungsverhältnis 1:15.
- > **Einfach zu montieren:** Setzen Sie einfach den Motor in die Welle ein und schließen Sie den Stecker an.
- > **Easy-Steckverbindung mit schwarzem Neopren-Kabel** für maximale Montagegeschwindigkeit vor Ort.
- > **Automatische Endlageneinstellung:** Geeignet für Rollläden, die mit Hochschiebesicherungen und Stopper/Endschiene ausgestattet sind.
- > **Selbstlernender Endlagen** bei manueller Bewegung mit Nothandkurbelsystem.
- > **Hinderniserkennung in beide Richtungen.**
- > **Anfrierschutz:** Im Falle von festgefrorener Endschiene, Führungen und/oder Stäbe, bleibt der Motor stehen.
- > **Parallelschaltung mehrerer Antriebe möglich.**

## Plug&Play Safe Easy

### > Kopf mit kompaktem Nothandkurbelsystem

Geringe Größe für Motor-Montage auf engstem Raum.

Optimiertes Nothandkurbelsystem für schnelleres Öffnen mit einem Untersetzungsverhältnis von 1:15.

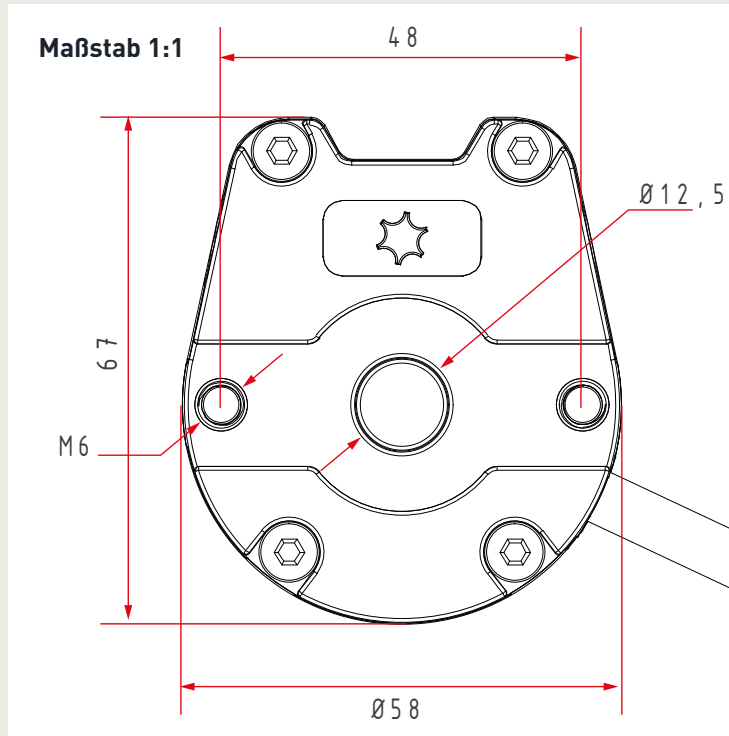
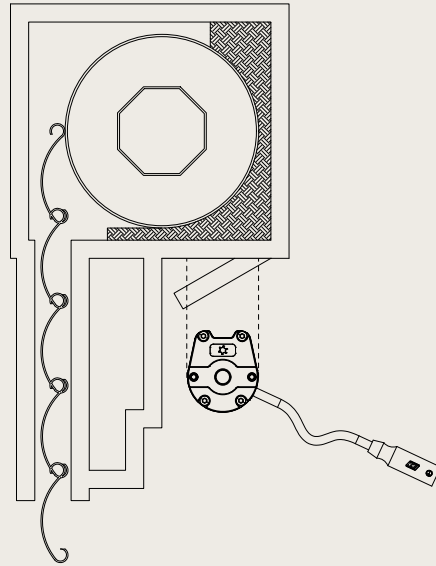

### > Automatische Einstellungen der Endlagen.

Hochschiebesicherungen **A**

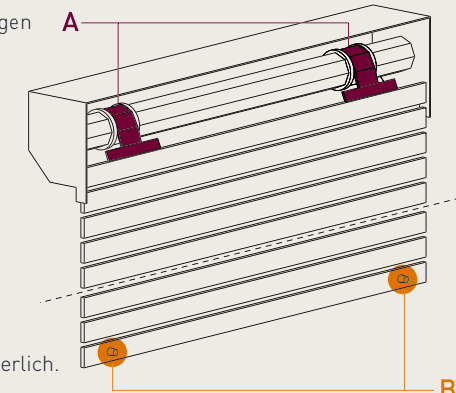

Für einen korrekten Betrieb sind mechanische Sperrungen **A + B** erforderlich.

**B** Sichtbare oder unsichtbare Anschlagpuffer

### > Funkmotor mit Nothandkurbelsystem

In Kombination mit der Optime Easy-Funkempfänger wird Plug&Play Safe Easy zum Funkmotor und kann per Handsender gesteuert werden. Der Easy-Anschluss garantiert eine schnelle Verbindung.

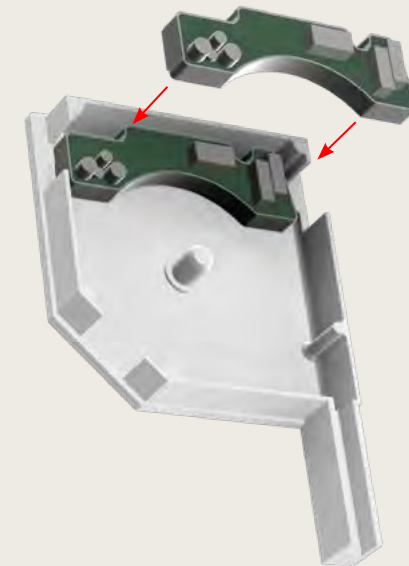

## Plug&Play Safe Easy

### Zubehör für das Nothandkurbelsystem

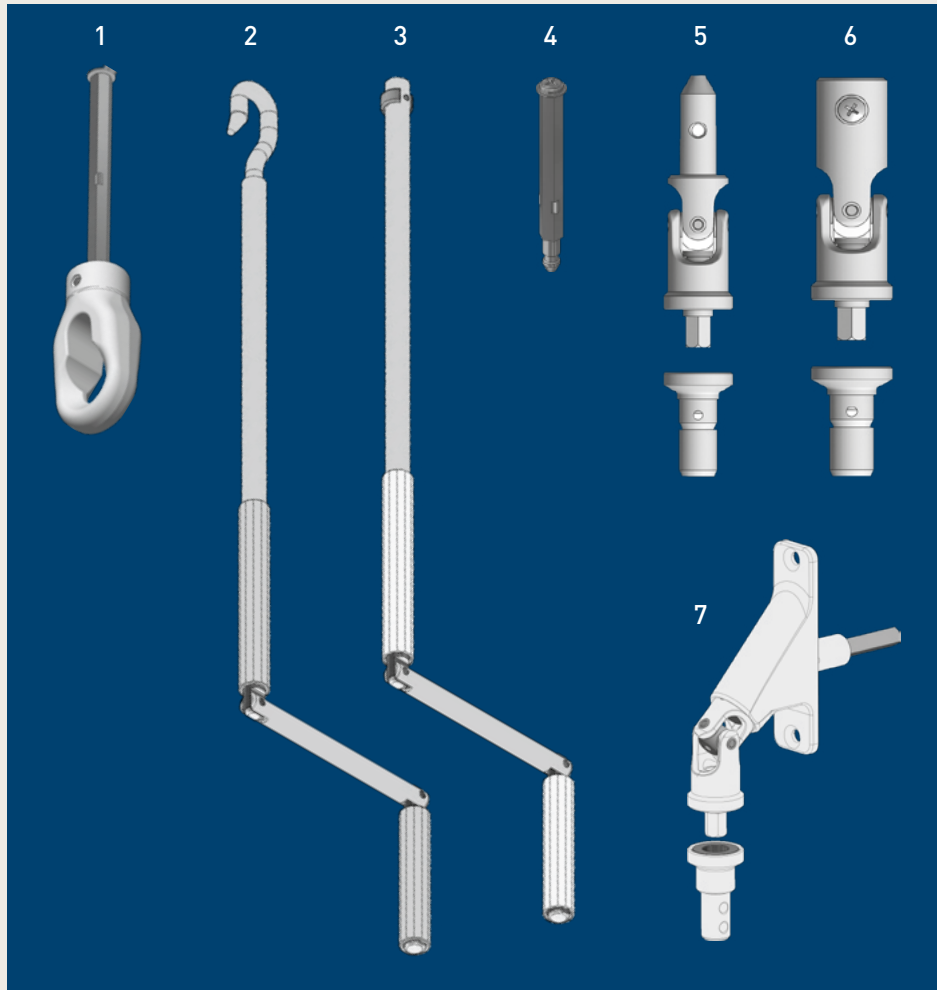

- 1 > Öse mit Sechskant 7×86 mm. Art. Nr. 6010 7008 CH16
- 2 > Gelenkkurbel mit Haken L=150 cm. Art. Nr. 7463 150G 2101
- 3 > Gelenkkurbel mit montiertem Rohr. L. 150 cm Art. Nr. 7461 150 N 1606A
- 4 > Sechskantstab 7 Vorsprung 50 mm + Schraube Art. Nr. 6015 7005
- 5 > Magnetgelenklager. Art. Nr. 1498 7016 + 8056 M12
- 6 > Magnetgelenklager. Art. Nr. 1498 7016 + 8056 V13
- 7 > 90° Magnetgelenklager + magnetische Reduktion.  
Art. Nr. 7840 7038 CA16 + 7844 12CA16

## Plug&Play Safe Easy

### Technische Daten

Artikel Nr.	Motorkopf	Drehmoment	Drehzahl	L (mm)	Zertifizierungen
CEK45061700	Zama	6 Nm	17 rpm	531	CE
CEK45101700	Zama	10 Nm	17 rpm	546	CE

### Abmessungen

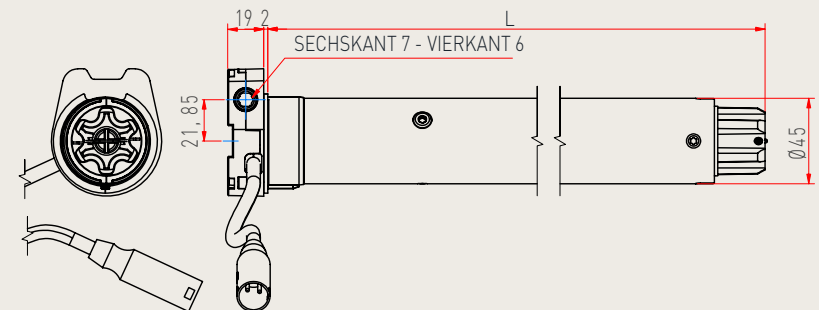
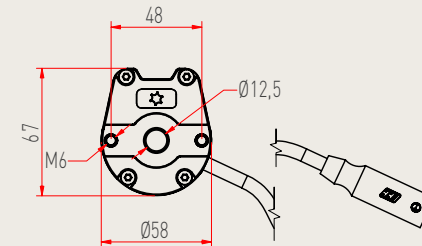

Schwarzes Neopren-Kabel separat vom Motor geliefert. Gewünschte Kabellänge auswählen:

- A4503\_OJ02 Länge 1 m
- A4503\_OJ03 Länge 2 m
- A4503\_OD66 Länge 3 m
- A4503\_OD67 Länge 5 m
- A4503\_OD68 Länge 10 m

### Kompatible Geräte

Direkte Kompatibilität

A510023 Blue Bus
A510024 Blue Bus Rx
A510040 Optime Easy
A510027 / A510028 / A510029 Zeitschaltuhr

### Interoperabilität

Blue Bus RX	Alle Cherubini-Handsender
Optime Easy	Domotic TX Sender

### Motorkabel



# CHERUBINI

tocco italiano dal 1947

## CHERUBINI S.p.A.

Via Adige 55  
25081 Bedizzole (BS) / Italien  
Tel. +39 030 6872.039  
Fax +39 030 6872.040  
info@cherubini.it  
www.cherubini.it

<http://www.linkedin.com/company/cherubini-spa>  
<http://www.facebook.com/CherubiniSpa/>  
<http://www.youtube.com/user/CherubiniSpa>



## CHERUBINI France S.a.r.l.

ZI Du Mas Barbet  
165 Impasse Ampère  
30600 Vauvert / Frankreich  
Tel. +33 466 77 88 58  
Fax +33 466 77 92 32  
info@cherubini.fr  
www.cherubini.fr

## CHERUBINI Iberia S.L.

Avda.Unión Europea 11-H  
Apdo.283 - P.I. El Castillo  
03630 Sax. Alicante / Spanien  
Tel. +34 966 967 504  
Fax +34 966 967 505  
info@cherubini.es  
www.cherubini.es

## CHERUBINI Deutschland GmbH

Siemensstrasse 40  
53121 Bonn / Deutschland  
Tel. +49 (0) 228 962 976 34 - 35  
Fax +49 (0) 228 962 976 36  
info@cherubini-group.de  
www.cherubini-group.de

## CHERUBINI DongGuan Ltd

Add.: No.4 Building,  
BaoMa Road - ShuiBian  
HengLi - DongGuan / China  
Tel. +86 (0) 769 8337 3981  
Fax +86 (0) 769 8337 2896  
info@cherubini.cn  
www.cherubini.it

## CHERUBINI Türkiye

Ritim Istanbul  
D-100 Güney Yanyolu  
Cevizli Mahallesi, Zuhul Caddesi  
34846 Maltepe - Istanbul / Türkiye  
Tel/Fax +90 (0) 216 515 6287  
info@cherubini.com.tr  
www.cherubini.com.tr