

GEBRAUCHS- ANLEITUNG



Damit Sie die Vorzüge Ihres Funkempfängers Platine RTS optimal nutzen können, bitten wir Sie diese Gebrauchsanweisung genau durchzulesen.

Für Fragen, Anregungen und Wünsche stehen wir Ihnen unter der Rufnummer **0 18 05 / 25 21 31** (0,14 €/min.) gerne zur Verfügung.

Die **Platine RTS** ist der Funkempfänger speziell zur Ansteuerung der Antriebsbaureihe LT 50/LT 60. Je anzusteuernem Antrieb wird ein Empfänger benötigt. Auf eine Platine RTS können max. 12 Sender eingelernt werden.

Zusätzlich können je eine Zwischenposition aus der oberen und eine aus der unteren Endlage eingespeichert werden.

Da diese Fahrbefehle per Funk (433,42 MHz) übertragen werden, reduziert sich der Installationsaufwand erheblich. Die Funkreichweite beträgt bis zu 200 Meter im freien Feld und ca. 20 Meter in Gebäuden.

1. Merkmale

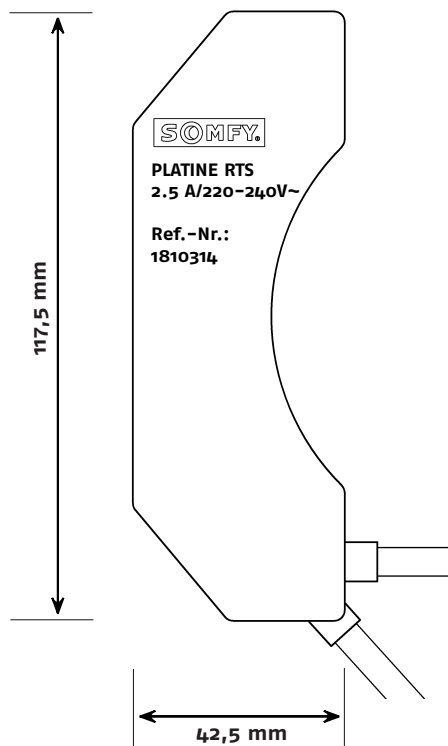

Platine RTS

Artikel-Nummer	1 810 314
Betriebsspannung	220-240 V/50-60 Hz
Funkfrequenz	433,42 MHz
Schutzgrad	IP 44
Schutzklasse	II
Betriebstemperatur	-30° C bis +80° C
Umgebungsbedingungen	trockene Wohnräume
Schaltbelastbarkeit Relais	cos φ > 0,8/3 A/230 V/50 Hz
Schaltzeit Relais	ca. 3 min.



Hiermit erklärt SOMFY, dass dieses Produkt den wesentlichen Anforderungen und anderen relevanten Vorschriften der Richtlinie 1999/5/EC entspricht. Die Konformitätserklärung kann abgerufen werden unter der Internet-Adresse www.somfy.com, Klausel CE.

2. Installation

2.1 Elektrischer Anschluss

 Errichten, Prüfen, Inbetriebsetzen und Fehlerbehebung der Anlage darf nur von einer Elektrofachkraft (lt. VDE 0100) durchgeführt werden! Schalten Sie alle zu montierenden Anschlussleitungen spannungslos! Treffen Sie Sicherheitsvorkehrungen gegen unbeabsichtigtes Einschalten. Der ordnungsgemäße Betrieb ist nur bei fachgerechter Installation und ausreichender Stromversorgung gewährleistet! Bitte beachten Sie auch die Sicherheitshinweise, die dem Antrieb beiliegen!

2.2 Montage

Die Platine RTS kann entweder geklemmt oder mit Doppelklebeband in der Blendkappe befestigt werden.

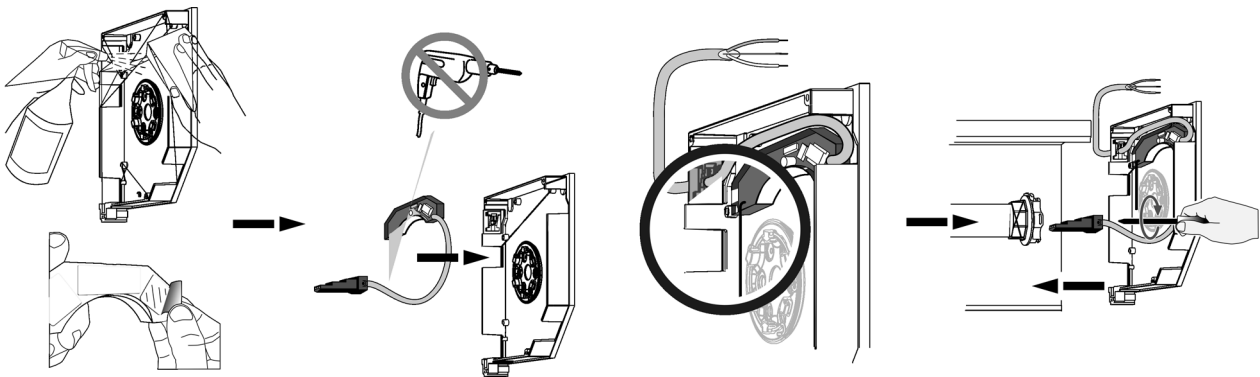

Montageempfehlungen für einen guten Funkempfang:

- Die Einbauhöhe zwischen der Platine RTS und dem Boden sollte mindestens 1500 mm betragen.
- Der Mindestabstand zwischen der Platine RTS und dem Sender sollte mindestens 300 mm betragen.
- Der Mindestabstand zwischen zwei Platinen RTS sollte mindestens 200 mm betragen.
- Starke lokale Sendeanlagen (z. B. Funk-Kopfhörer), deren Sendefrequenz mit der Steuerung identisch ist, können die Funktion beeinflussen.

2.3 Klemmenbelegung

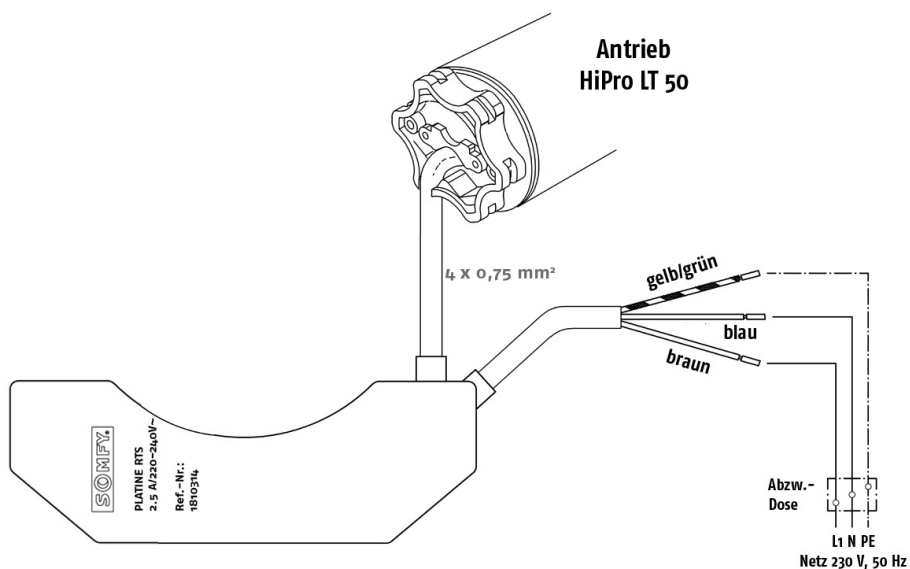

3. Erst-Programmierung

Wenn die Installation für mehrere Empfänger vorgenommen werden soll, muss darauf geachtet werden, dass während des Einlernens des Senders immer nur der zu programmierende Empfänger mit Netzspannung versorgt wird. Beachten Sie bitte auch die Gebrauchsanweisung des einzulernenden Funksenders.

Bei der Erst-Programmierung befindet sich die Platine RTS im Tipp-Betrieb.

3.1 Aktivieren des Montage-Senders

Drücken Sie gleichzeitig AUF und AB um den Sender zu aktivieren. Der Empfänger bestätigt mit einer kurzen AUF/AB-Bewegung.

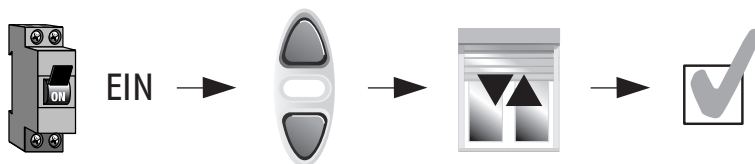

3.2 Überprüfen/Ändern der Drehrichtung

Drücken Sie AUF und der Behang fährt nach oben, so stimmt die Einstellung der Drehrichtung.



Drücken Sie AUF und der Behang fährt nach unten, so müssen Sie die Drehrichtung ändern. Drücken Sie hierzu mind. 5 sec. auf STOPP, der Empfänger bestätigt mit einer kurzen AUF/AB-Bewegung.



3.3 Einstellen der Endlagen

Dies hängt vom Antrieb ab, bitte lesen Sie hierzu die Gebrauchsanweisung des jeweiligen Antriebes.

3.4 Abschließen der Programmierung

Um die Erst-Programmierung abzuschließen, muss die Platine RTS für mind. 2 sec. von der Netzspannung getrennt werden.

4. Programmierung

4.1 Einlernen eines ersten Senders

Um die Platine RTS zu aktivieren, drücken Sie zuerst am gewünschten Sender gleichzeitig AUF und AB, der Behang bestätigt mit einem kurzen AUF-AB. Danach am Sender die PROGRAMMIERTASTE drücken, der Empfänger bestätigt wieder mit einem kurzen AUF-AB.

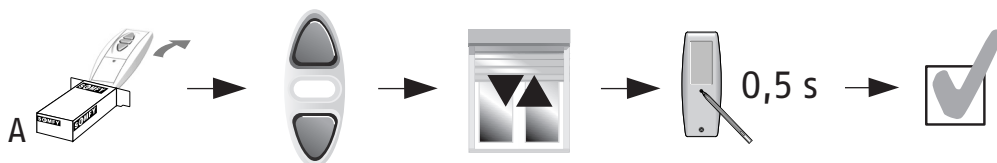

4.2 Einlernen eines weiteren Senders

Auf eine Platine RTS können maximal 12 Sender eingelernt werden.

Zum Einlernen eines weiteren Senders, zuerst für ca. 2 sec. die PROGRAMMIERTASTE des bereits eingelernten Senders drücken. Der Empfänger bestätigt mit einem kurzen AUF-AB. Drücken Sie nun an dem Sender, den Sie neu einlernen möchten, kurz die PROGRAMMIERTASTE, der Empfänger bestätigt mit einem kurzen AUF- AB.

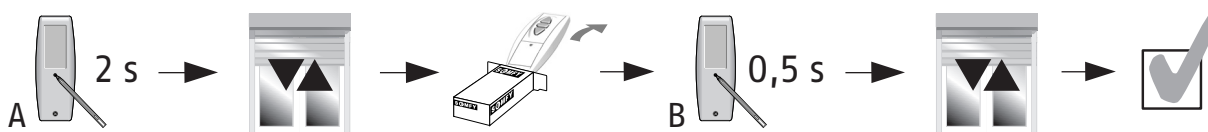

4.3 Löschen eines Senders

Um einen Sender löschen zu können, müssen mindestens 2 Sender auf die Platine RTS eingelernt sein.

Drücken Sie für ca. 2 sec. die PROGRAMMIERTASTE an einem bereits eingelernten Sender, den Sie aber nicht löschen möchten. Der Empfänger bestätigt mit einem kurzen AUF-AB. Drücken Sie nun an dem Sender, den Sie löschen möchten, kurz die PROGRAMMIERTASTE, der Empfänger bestätigt mit einem kurzen AUF-AB.

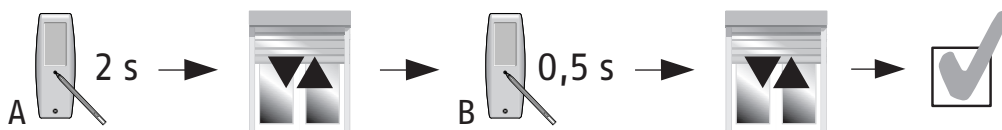

Der Sender mit dem der Funkempfänger Platine RTS in Lernbereitschaft gesetzt wurde, kann nicht gelöscht werden!

5. Individuelle Zwischenposition

Bei der Platine RTS haben Sie die Möglichkeit, zusätzlich zwei Zwischenpositionen einzulernen. Eine aus der oberen Endlage und eine aus der unteren Endlage.

5.1 Zwischenposition aus der oberen Endlage

Fahren Sie den Behang zuerst in die obere Endlage, drücken Sie dann gleichzeitig STOPP und AB bis der Behang nach unten fährt. Drücken Sie an der gewünschten Position kurz STOPP (Sie können noch nachjustieren) und speichern Sie diese Position nun durch drücken von STOPP für mind. 5 sec., der Empfänger bestätigt mit einem kurzen AUF-AB.

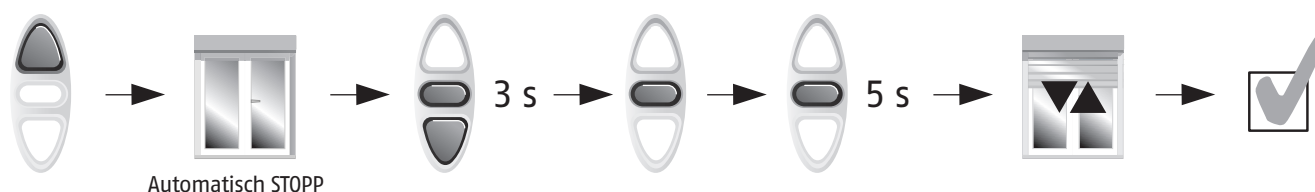

5.2 Zwischenposition aus der unteren Endlage

Fahren Sie den Behang zuerst in die untere Endlage, drücken Sie dann gleichzeitig STOPP und AUF bis der Behang nach oben fährt. Drücken Sie an der gewünschten Position kurz STOPP (Sie können noch nachjustieren) und speichern Sie diese Position nun durch drücken von STOPP für mind. 5 sec., der Empfänger bestätigt mit einem kurzen AUF-AB.

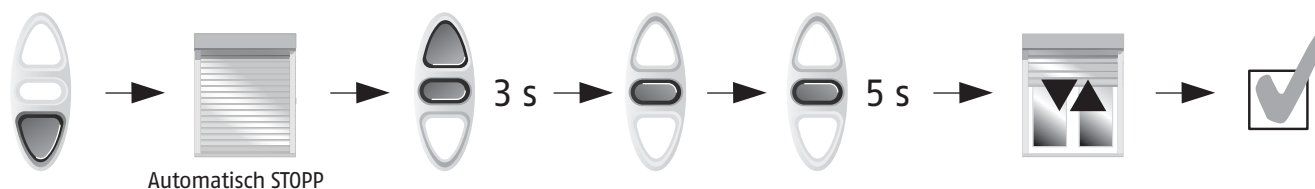

5.3 Aufrufen der Zwischenposition

Die zwei Zwischenpositionen können aus der jeweiligen Endlage durch kurzes drücken von STOPP angefahren werden.

5.4 Löschen der Zwischenposition

Um eine Zwischenposition zu löschen können Sie entweder eine neue Zwischenposition aus der jeweiligen Endlage über die der-zeitige Zwischenposition speichern oder Sie löschen die gewünschte Zwischenposition. Fahren Sie dazu in die Zwischenposition, die Sie löschen möchten und drücken für mind. 5 sec. STOPP, der Empfänger bestätigt mit einem kurzen AUF-AB.



6. Was ist zu tun, wenn ...?

6.1 ...kein eingelernter Sender mehr zur Verfügung steht.

Die Platine RTS kann durch eine definierte, doppelte Spannungsunterbrechung und anschließendes kurzes drücken der PROGRAMMIERTASTE ein neuer Sender zugewiesen werden.

Achtung: Alle bereits eingelernten Sendern werden dabei gelöscht.

Schalten Sie die Netzspannung für 2 sec. aus, dann wieder für 10 sec. ein, nochmals 2 sec. aus und anschließend wieder ein. Der Empfänger bestätigt mit einer 5 sec.-Bewegung. Drücken Sie nun kurz die PROGRAMMIERTASTE, der Empfänger bestätigt mit einem kurzen AUF-AB.

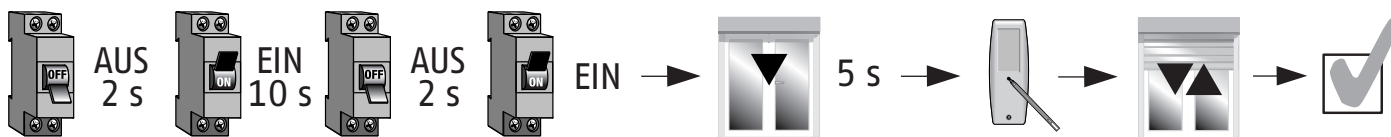

6.2 ...der Auslieferungszustand wieder hergestellt werden soll.

Durch eine definierte, doppelte Spannungsunterbrechung und anschließendes drücken der PROGRAMMIERTASTE für mind. 7 sec. kann die Platine RTS in den Auslieferungszustand zurückgesetzt werden. Alle Einstellungen müssen neu vorgenommen werden.

Achtung: Alle individuellen Einstellungen werden gelöscht.

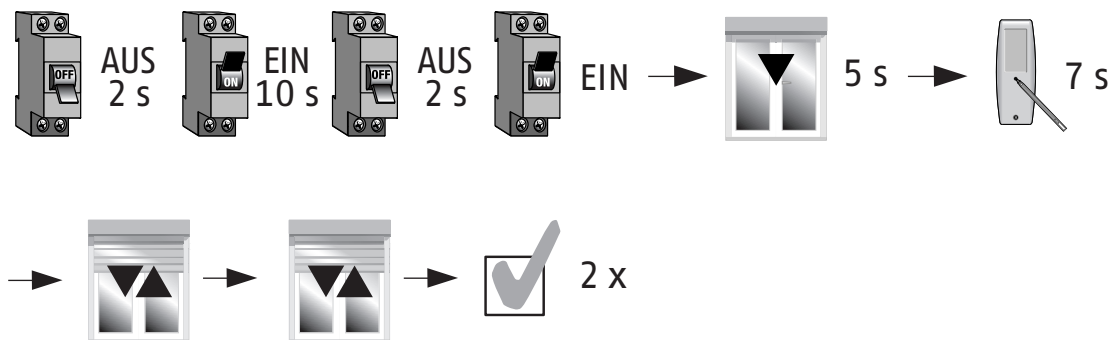

Schalten Sie die Netzspannung für 2 sec. aus, dann wieder für 10 sec. ein, nochmals 2 sec. aus und anschließend wieder ein. Der Empfänger bestätigt mit einer 5 sec.-Bewegung. Drücken Sie nun für 5 sec. die PROGRAMMIERTASTE, der Empfänger bestätigt mit zweimal AUF-AB.